

Ilox-ilmanvaihtokoneet

Ilox 77 asennusohje



Asennuspaikka

Ilmanvaihtokone asennetaan lämpimään tilaan. Tilan lämpötila pitäisi mielellään olla yli +10 °C. ILOX 77 kone kiinnitetään joko seinään seinäasennustelineen avulla tai kattoon kattoasennustelineen avulla

Seinäasennus:

Seinäasennustelineen kohdistus tehdään oheisen kuvan mukaan. Kohdistusohjain (1) kiinnitetään ensin vaakasuoraan halutulle korkeudelle siten, että koneen (3) alareuna tulee olemaan 465 mm reikien alapuolelle. On varmistettava, että seinä on riittävän vahva koneen kiinnitykselle ja seinä on vahvistettava tarpeen mukaan esimerkiksi kuvan 2 mukaisella kiinnityspuulla seinäpinnan takana.

Seinäkannakkeet (2) kiinnitetään tukevasti ylhäällä neljällä ruuvilla ja alhaalta yhdellä ruuvilla tarkasti pystysuoraan.

Konetta ei saa kiinnittää makuuhuoneeseen rajoittuvaan seinään, eikä rakenteeseen, joka vahvistaa koneen käyntiääntä.

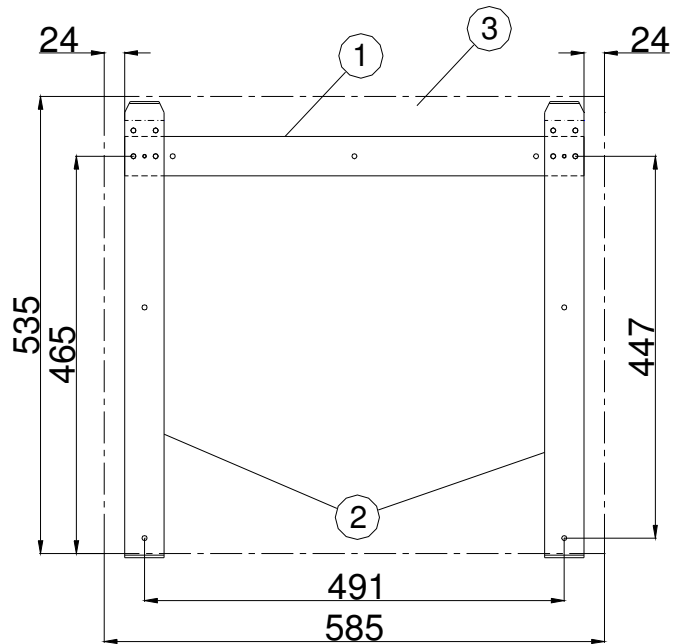

Kuva 1

Kun teline on kiinnitetty paikalleen, kone nostetaan kuvan 2 mukaisesti telineiden alakulman päälle. Seuraavaksi konetta nostetaan hieman, jolloin koneen yläreunan aukot osuvat seinäkiinnikkeiden ulokkeisiin. Lopuksi kiinnitetään varmistusruuvit telineen alakulman läpi koneeseen.

Vahvistuspalat

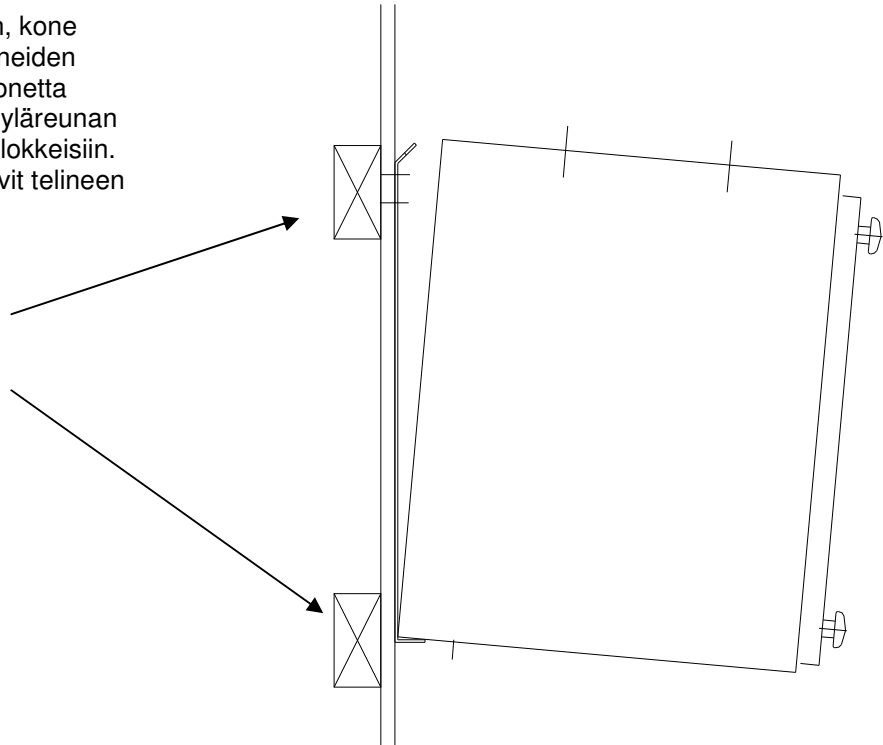

Kuva 2

Koneen asennus kattoasennustelineen avulla

Kattoasennusteline kiinnitetään neljällä 8 mm kierretangolla välipohjaan. Kierretankojen paikat voidaan valita siten, että ilmanvaihtokanavien tuonti koneelle on mahdollisimman helppoa.

Kattoasennusteline asennetaan siten, että telineen kiinnityskoukut ovat alaspäin ja ilmanvaihtokanavat kuvan 1 mukaisesti. Kuvan putkilähdöt oikeakätiselle koneelle, (malli R).

Ilmanvaihtokanavat liitetään kattoasennustelineeseen sisäliittimen avulla tai vaihtoehtoisesti suoraan käyrällä. (telineessä on putkikokoinen lähtökaulus).

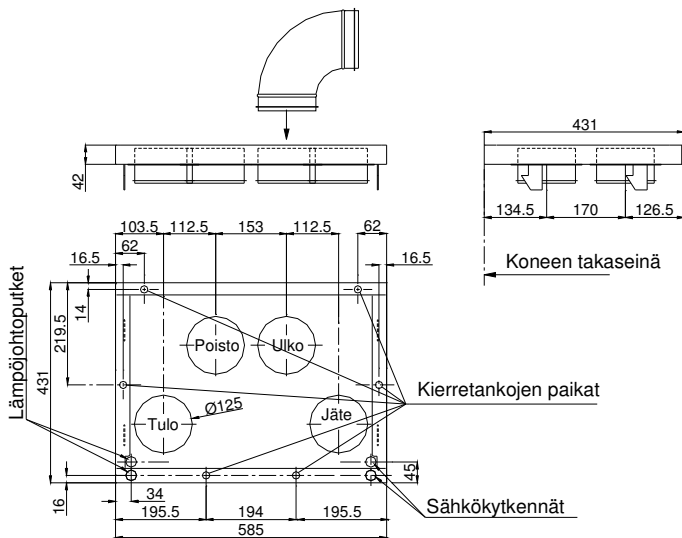

Kuva 1. Kattoasennustelineen mitat

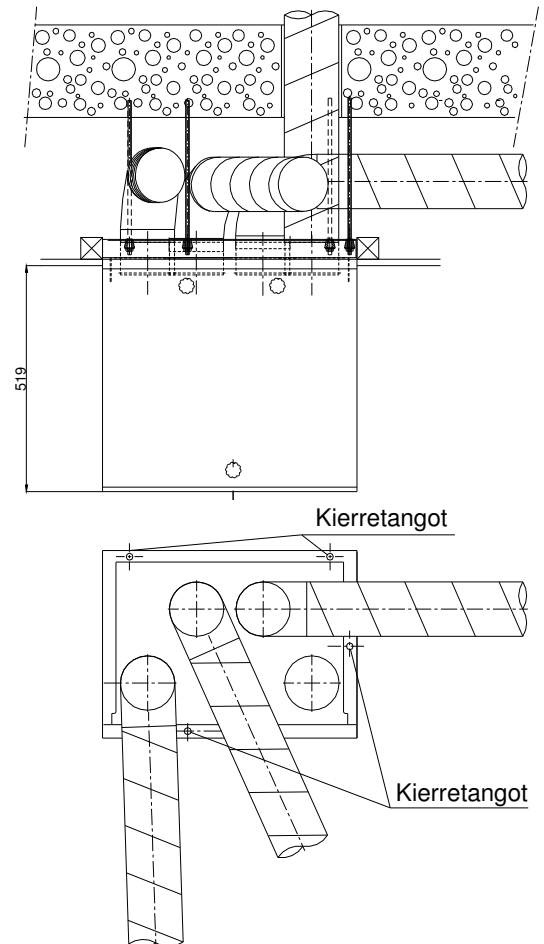

Kierretangot asennetaan niihin paikkoihin, missä ne ovat mahdollisimman vähän ilmakanavien tiellä. Asennusesimerkki kuvassa 2, jolloin telineen etureunassa on vain yksi kierretanko ja toinen etumainen kierretanko on telineen oikeassa reunassa. Huom. takareunaan aina kaksi kierretankoa.

Kuva 2. Asennusesimerkki

Kierretankojen pituudet sovitetaan sellaisiksi, että kattoasennustelineen alapinta tulee noin 10 ... 15 mm valmiin kattopinnan yläpuolella. Kuva 3.
Tällöin Ilmanvaihtokoneen yläpinta tulee noin 15 mm kattopinnan yläpuolelle. Koneen huoltoluukun yläreuna on noin 20 mm koneen yläpinnan alapuolella. Huom! kierretankojen alapäävät eivät saa tulla kattoasennustelineen alapinnan alapuolelle.

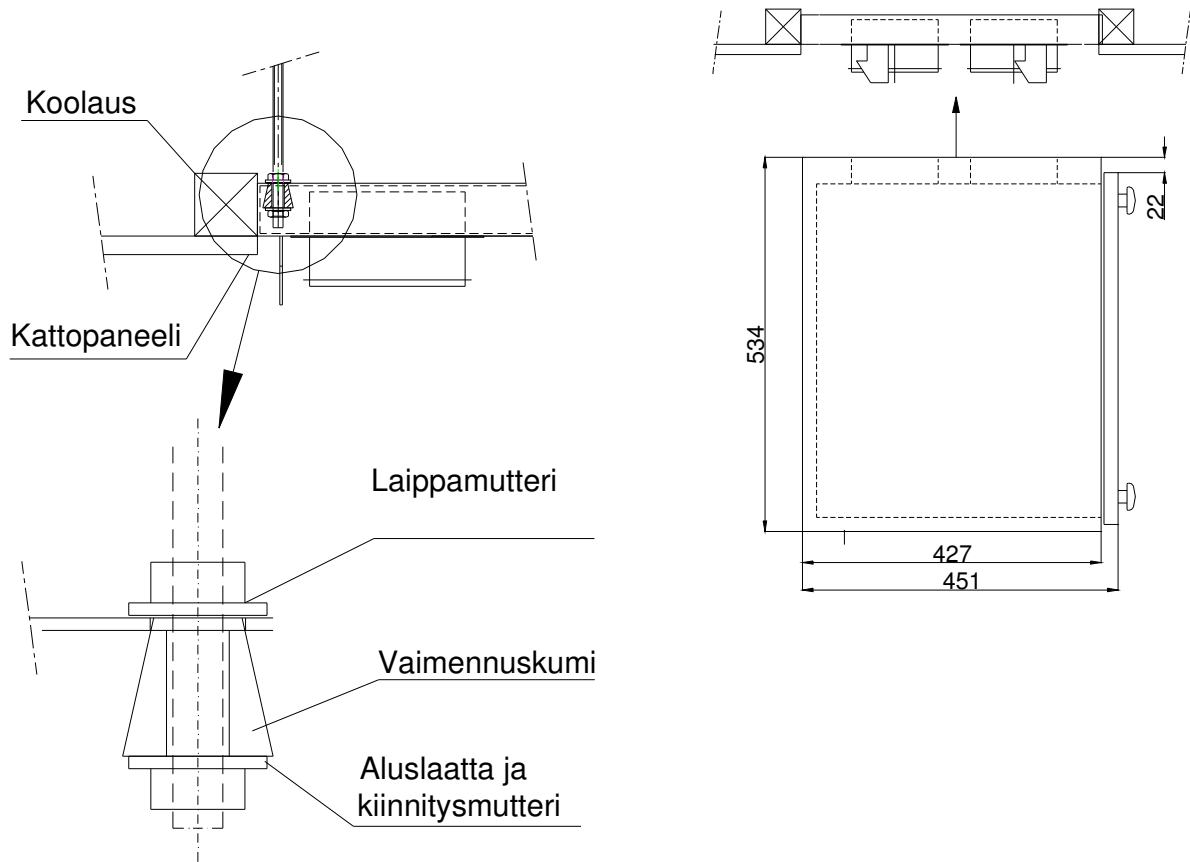

Kuva 3. Kattoasennustelineen kiinnitys

Kattoasennusteline kiinnitetään kierretankoihin mukana tulevien tärinävaimennuskumien avulla kuvan mukaisesti. Teline asennetaan tarkasti vaakasuoraan ennen koneen nostamista paikalleen, sillä koneen kiinnittämisen jälkeen asentoa ei voi enää säätää. Kattoasennustelineen yläpuolelle voidaan asentaa kiinnitysmutterit ja aluslaatat, jotka estävät telineen nousemisen ylöspäin kun kone nostetaan paikalleen, ellei telineen liikettä ylöspäin ole muuten rajoitettu. Ylempää lukitusmutteria ei kannata kiristää liian tiukkaan, ettei tärinävaimennus kärsi.

Ilmanvaihtokone nostetaan paikalleen kun alakatto ja seinät on tehty valmiiksi. Kone kiinnittyy kattoasennustelineen kiinnityskorvakkeisiin, kun se työnnetään paikalleen. Kone voidaan kuitenkin irrottaa kattoasennustelineestä vapauttamalla lukitus-salvat koneen molemmista etukulmista työntämällä esimerkiksi ruuvimeisselillä jousipalautteiset lukitussalvat taka-asentoon. (kuva 4).



Kuva 4

Kanavien asennus:

Kanavat kytketään koneeseen suoraan kanavaosalla, esimerkiksi kulmakappaleella, jolloin ilmakehien asennusetaisyys on lähellä konetta ja kone voidaan sijoittaa mahdollisimman ylös.

ILOX 77 koneen ilmakehivesto asennetaan ullakolle tai sisätilaan esimerkiksi alaslasketun katon yläpuolelle. Kylmässä tilassa ilmakehivesto lämpöeristetään huolellisesti 10 cm vuorivillalla tai vastaavalla materiaalilla. Lämpimässä sisätilassa ulkoilmakehana ja jäteilmakehana eristetään ja varustetaan kondenssieristyksellä, esimerkiksi muovikalvolla tai vastaavalla. Poistoilmakehanvia ja tuloilmakehanvia ei tarvitse eristää lämpimässä tilassa.

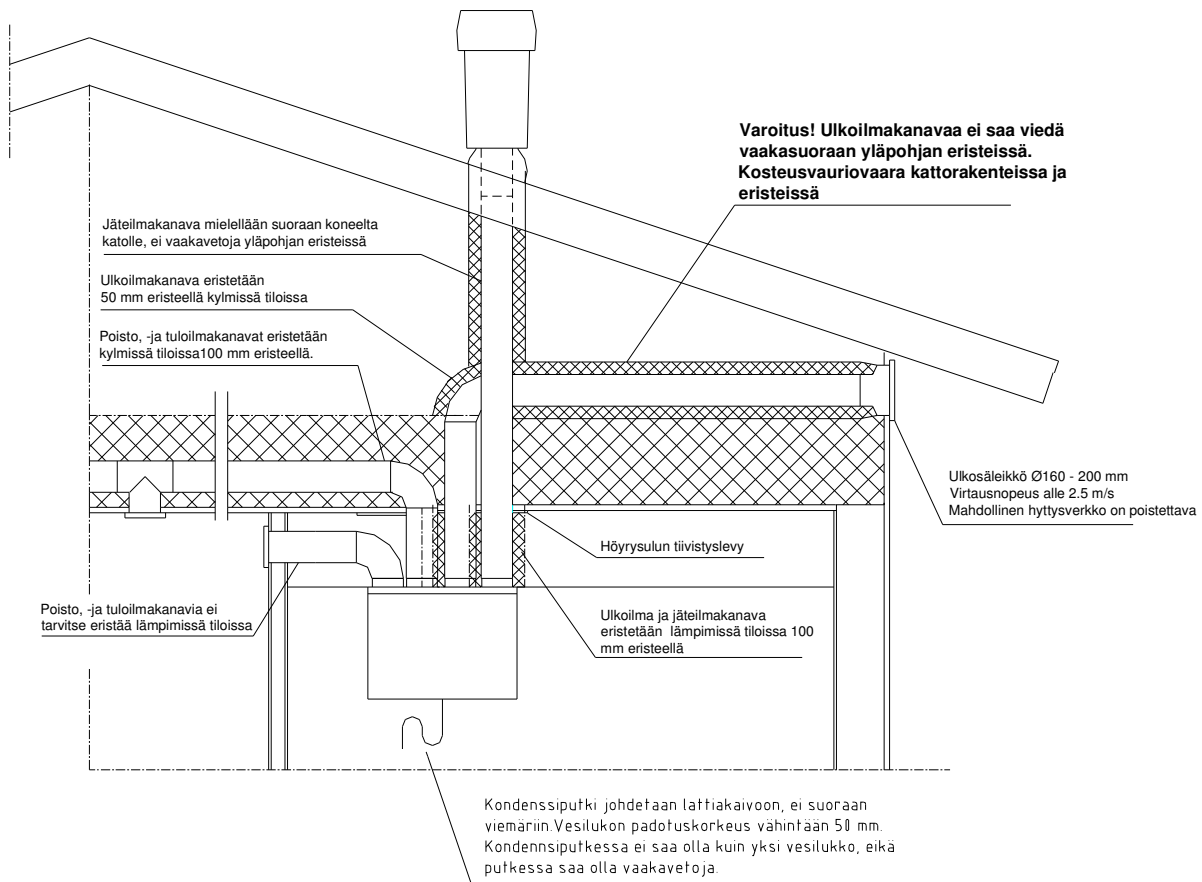

Huom! Kannattaa käyttää aina höyrystulun läpivientilevyä, jos ilmakehanvat viedään ullakolle suoraan koneen päältä.

Ilmakehien vieni ullakolle höyrystulun läpi on tehtävä huolellisesti. Koneen päällä kanavat ovat lähellä toisiaan ja höyrystulun tiivistäminen ilman erillistä höyrystulun läpivientilevyä on erittäin vaikeaa. Jos kone on sijoitettu pesuhuoneeseen tai kodinhoitohuoneeseen ilmakehivestot koneen yläpuolella ovat erityisen haitallisia tilojen korkean kosteuspitoisuuden vuoksi.

Äänenvaimentimet sijoitetaan tulo- ja poistoilmakehanviini mahdollisimman lähelle konetta.

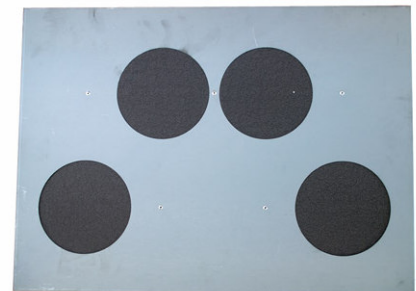

Höyrystulun läpivientilevy

Jälkilämmityspatterin vesiputkien asennus (malli ILOX 77 W)

Vesipatteri kytketään asunnon lämmitysjärjestelmään rinnan esimerkiksi lämmityspattereiden kanssa. Tehokas vesipatteri mahdollistaa kytkemisen myös suoraan lattialämmitysjärjestelmään samaan jakotukkiin lattiaputkien kanssa. Patteria ei kuitenkaan saa kytkeä suoraan kuumaan kattilaveteen ilman sekoitusventtiiliä.

Varoitus! Vesipatteria ei saa kytkeä missään tapauksessa käyttövesijärjestelmään.

Vesipatterin kytkentäputket on johdettu koneesta 15 mm muoviputkillä. Putkien pituus koneen yläpinnasta on noin 80 cm. Menovesiputki kytketään etumaiseen putkeen (putkeen, jossa on patteriventtiili).

Lämpöjohtoputket kytketään puristusliittimien avulla koneen yläpuolella ja jos liitokset ovat alaslasketun katon yläpuolella, niiden kohdalle tehdään tarkistusluukku.

Paluuputkeen pitää asentaa ilmaus korkeimpaan kohtaan. Ennen käyttöönottoa, kun verkosto on täytetty sekä ilma poistettu, on varmistettava, että vesi kiertää patterissa. Vesiputkiston ilmaus on tarkastettava käyttöönoton jälkeen kun verkostossa on kiertänyt lämmin vesi muutamia päiviä. Pakkaskaudella ilmavirrat on säädettävä ennen jälkilämmityspatterin täyttämistä vedellä (jäätymisvaara).

Varoitus! Lämpöjohtopumppua ei saa pysäyttää lämmityskauden aikana, eikä sulkea sulkuventtiileitä patterilinjasta.

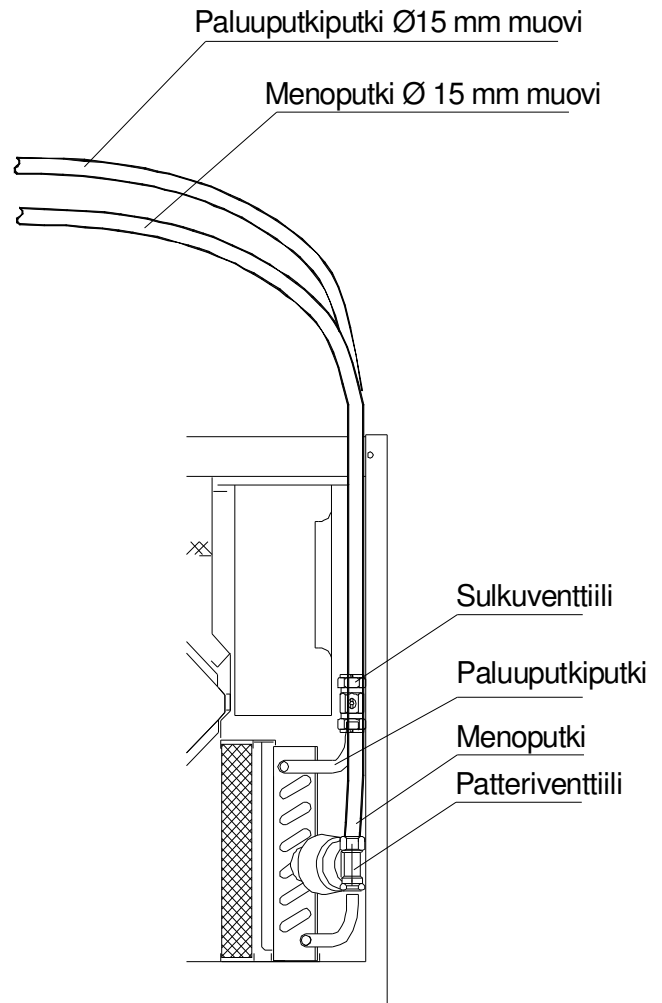

Kondenssiputken asennus

Koneen pohjassa on kondenssiveden poistoa varten liitosuhde (1/2" sisäkierre). Kondenssivesi johdetaan sisähalkaisijaltaan vähintään 12 mm paksulla putkella tai jäykällä letkulla lattiakaivoon, pesupöydän viemäritrenkaaseen tai vesilukkoon vesipinnan yläpuolelle. Kondenssiputkea ei saa liittää suoraan viemäriin. Kondenssiputkeen taivutetaan vesilukko oheisen kuvan mukaisesti. Vesilukon padotuskorkeus pitää olla vähintään 50 mm. Putkessa ei saa olla pitkää vaakavetoa eikä kahta vesilukkoa. Kondenssiputki johdetaan viemäriin lämpimässä tilassa tai se on pidettävä sulana lämmityskaapelilla.

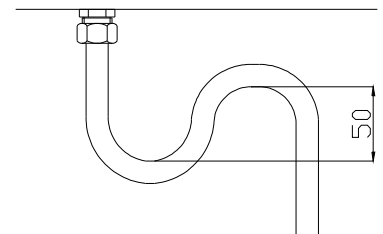

Kannen kiristys

Koneen kannessa on ovikytkimen painin. Kantta käsiteltäessä on varottava, ettei ovikytkimen painin väänny virheelliseen asentoon.

Huom! Kantta kiristettäessä kiristetään ensin alimmainen kiinnitysruuvi ja sen jälkeen ylimmät ruuvit, jotta ovikytkin kytkee varmasti virran koneeseen.

SÄHKÖASENNUSOHJE

ILOX 77-koneen sähköasennuksen tekee valtuutettu sähköasentaja. Koneen huoltokytkimenä toimii ovikytkin. Lisälaitteet kytketään sähkölaatikon kannen takana olevaan riviliittimeen kytkentäohjeen mukaisesti. Koneen sähkölaatikon sisällä on sähkökytkentäohje.

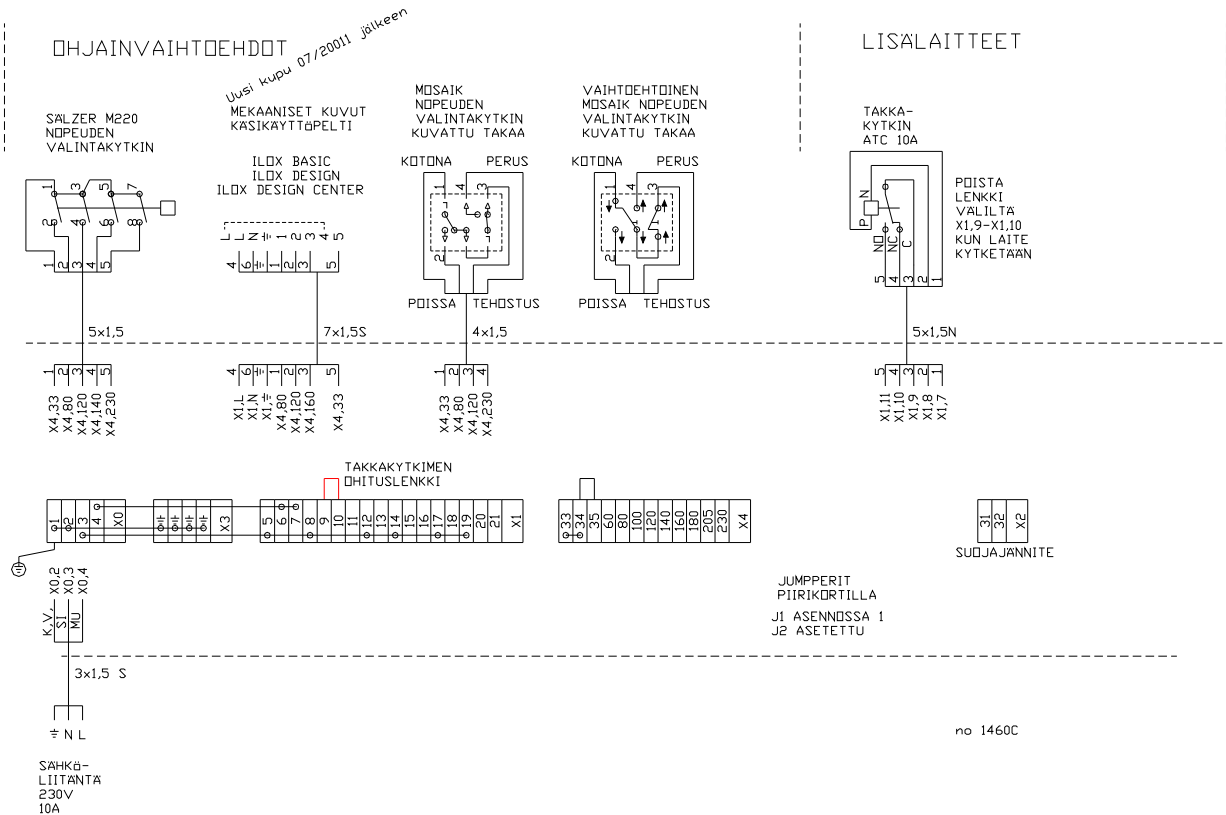

ILOX77 Ulkoinen kytkentä (huom. kytkentäkaavio on voimassa 6/2011 jälkeen valmistettujen liesikupujen osalta, 4 nopeutta, valintakytkin kuvun keskellä)

Nopeuden valinta:



Liesikupuohjaus



Mosaik nopeuden valintakytkin.
(Kotona / poissa ja perus / tehostus)



Sälzer-kytkin

Lisävarusteet:



Kosteuskytkin



Takkakytkin
Tehostuskytkin

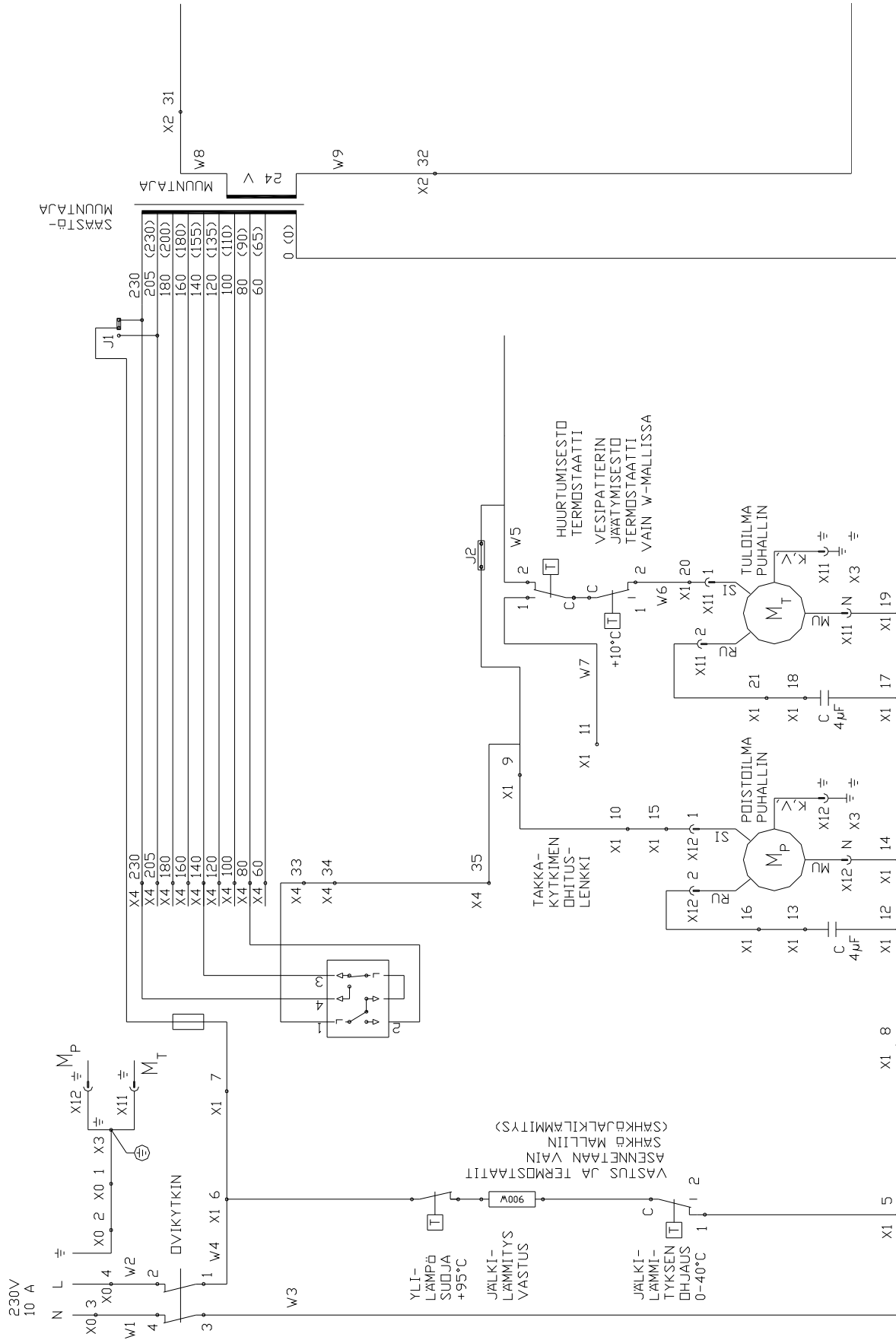

ILOX 77 Sisäinen kytkentä, piirikorttimalli Pcb 3